

Schemat 2. Sposób montażu Terminalu ABC wówczas, gdy odcinek końcowy znajduje się po lewej stronie ruchu drogowego

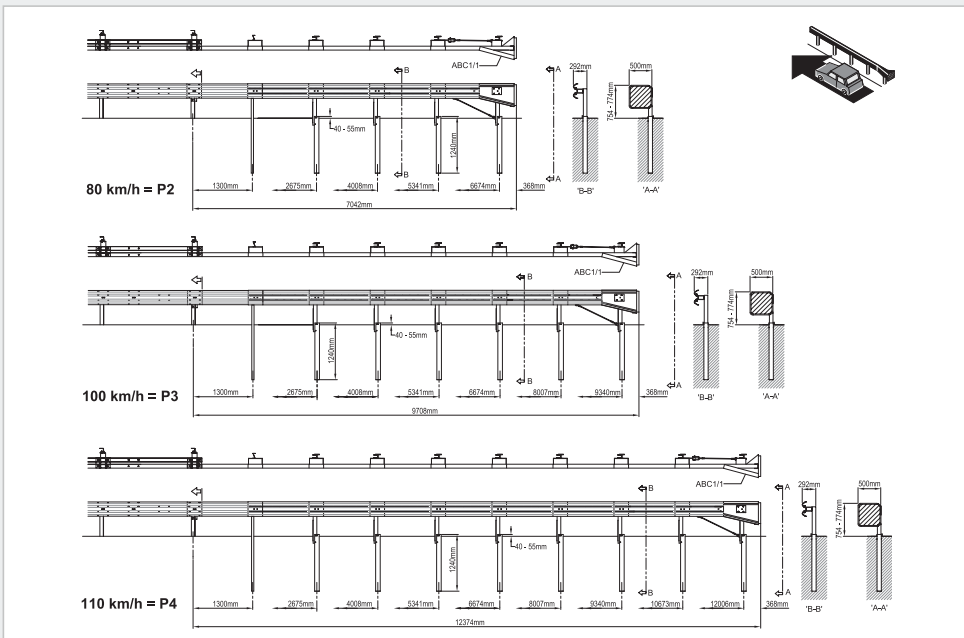

Schemat 3. Sposób montażu Terminalu ABC wówczas, gdy odcinek końcowy znajduje się po prawej stronie ruchu drogowego

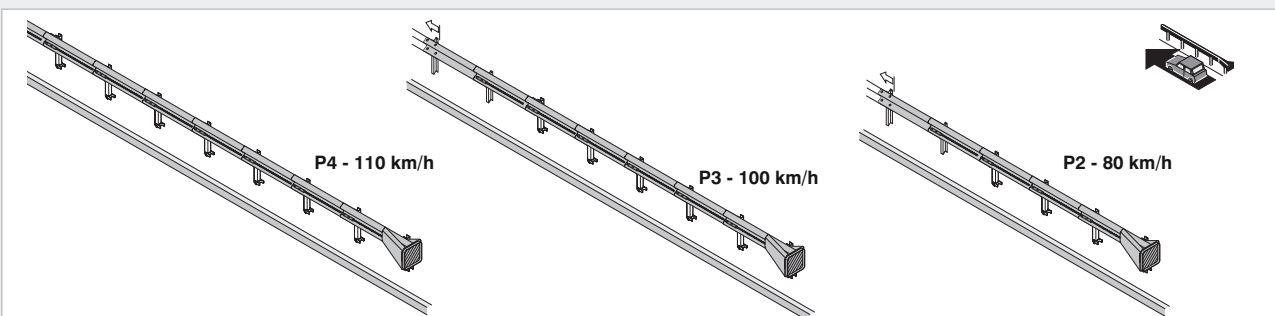

Schemat 4. Długości Terminalu. ABC w zależności od prędkości



**ENERGY ABSORPTION
SYSTEMS, INC.**
A Quixote Company